



K-JC 503
TECHNICKÉ ÚDAJE

K-JC 503

KJC503 je nejkompaktnější mobilní čelistový drtič stavební suti na trhu. Přináší ideální řešení pro stavební firmy, obce a další podniky, které chtějí drtit svůj vlastní materiál z demolic a to přímo na stavě.

Drtič je vybaven gumovými pásy a rádiovým dálkovým ovládáním.

Jeho používání výrazně snižuje náklady na dopravu a uložení materiálu.

1. DRTIČ
2. NÁSYPKA
3. VÝSYPNÝ PÁS
4. POHONNÁ JEDNOTKA
5. GUMOVÉ PÁSY



CRUSHER

TECHNICKÉ ÚDAJE

ČELIŠŤOVÝ DRTIČ

Rozměr drtiče
500 x 300 mm

Nátavení drtiče
Hydraulicky

Frakce
20 - 80 mm

PLNĚNÍ: PLNÍCI PÁS S NASYPKOU

Délka
1780 mm

Šířka
1280 mm

Objem násypky
0,6 m³

Nakládací výška
1900 mm

VÝSYPNÝ PÁS

Délka
2500 mm

Šířka
400 mm

Výška
hromady
1100 mm

NAFTOVÝ MOTOR

Typ
KÖHLER / KUBOTA

Výkon
18,5 kW

Válce
3

Chlazení
Vodou

GUMOVÉ PÁSY

Délka
2100 mm

Šířka
300 mm

VYKONNOST

Produktivita
5 - 30 t/h

Max frakce
80 mm

Standardní hmotnost
3400 kg



STANDARDNÍ STROJ

Rádiové dálkové ovládání všech funkcí stroje.

VÝBAVA NA PŘÁNÍ

- Magnetický válec.
- Protiprachový systém.
- Boční ochranné kryty.



PŘEPRAVNÍ & PRACOVNÍ ROZMĚRY

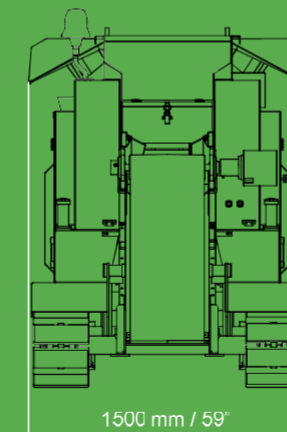
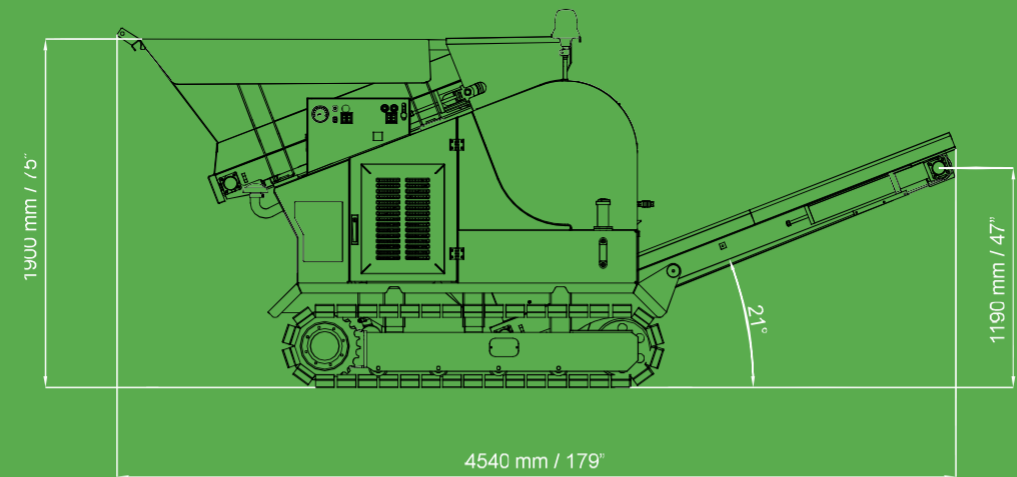
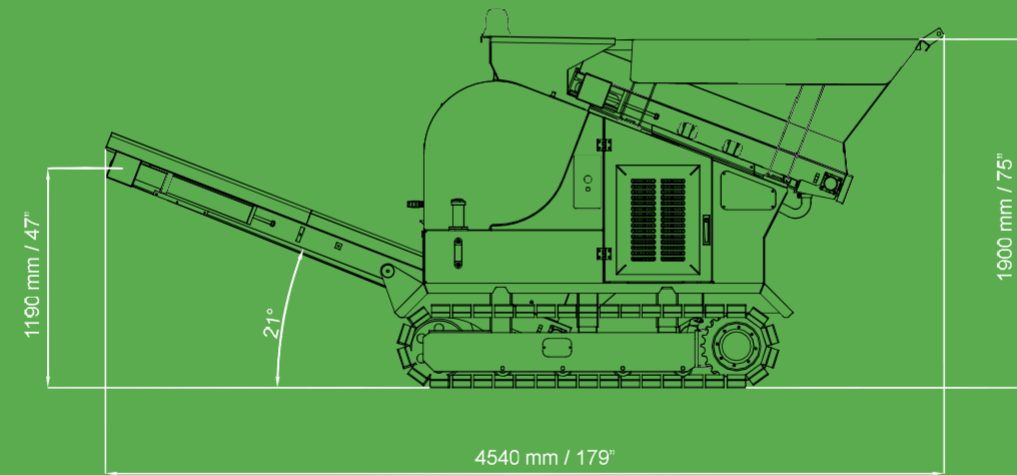

PEPOS

LIBUŠINA 342/97, 779 00 OLOMOUC

TEL: 733 535 444 777 946 913

INFO@PEPOS.EU WW.PEPOS.EU

